

ПРОГРАММА ДОЛГОСРОЧНЫХ СБЕРЕЖЕНИЙ

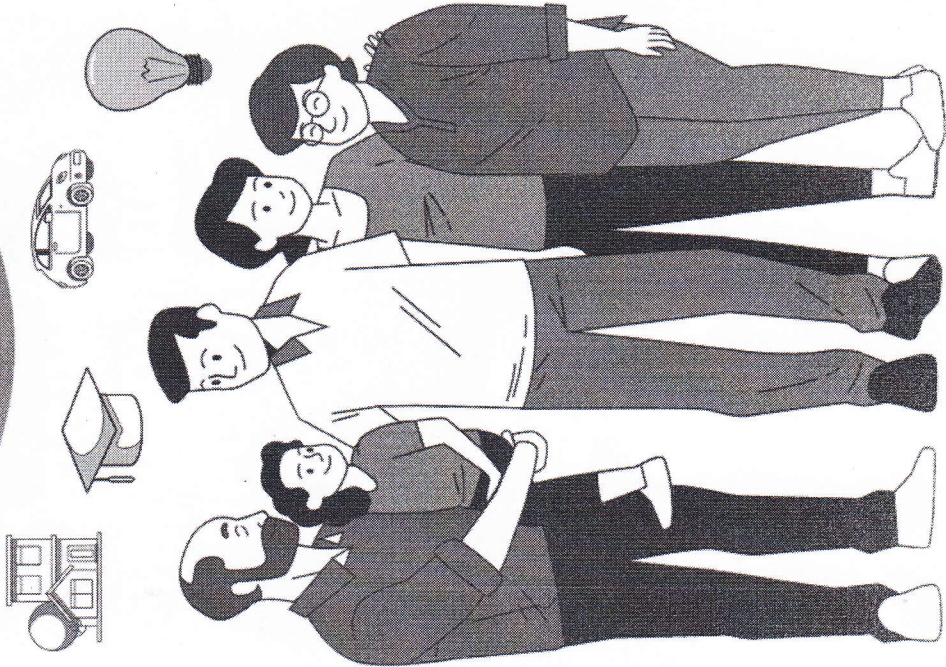

ПРЕИМУЩЕСТВА ПРОГРАММЫ

Позволяет человеку за 15 лет сформировать денежную подушку безопасности, накопить на крупную покупку или получить дополнительный доход к пенсии



Софинансирование государства до 36 тысяч рублей в год, всего **108 тысяч** за 3 года



Деньги, накопленные по Программе, можно начать использовать через **15 лет** или по достижении возраста **55 лет** для женщин и **60 лет** для мужчин



Налоговый вычет — до **52 (60) тысяч рублей** в год (13% или 15%)



Гарантии на **2,8 млн рублей**



Наследование на этапе накопления — 100% средств на счете



В особых жизненных ситуациях — возможность получить до 100% накоплений на дорогостоящее лечение или при потере кормильца

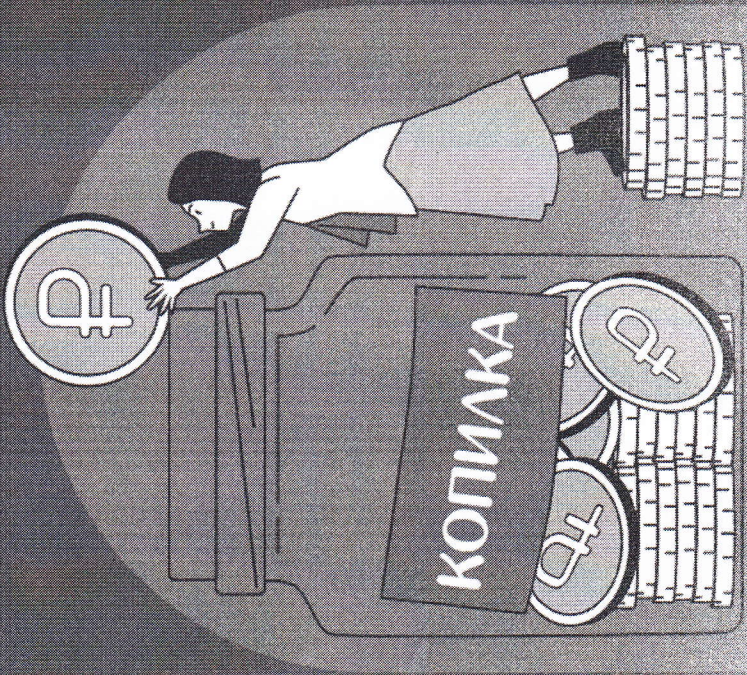

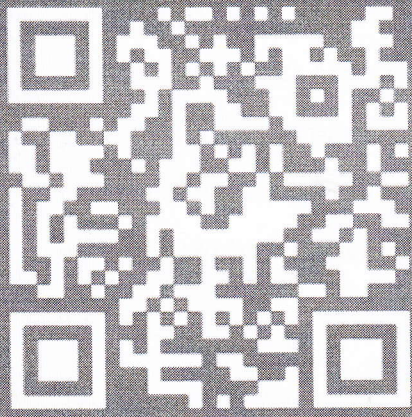

<https://pds.napf.ru>

**ПОЛНАЯ
ИНФОРМАЦИЯ –
О ПРОГРАММЕ –
НА САЙТЕ**



Программу реализуют негосударственные пенсионные фонды (НПФ)



НПФ — одни из самых
надежных финансовых
организаций России

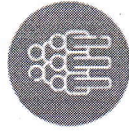

42,5 млн человек держат
в НПФ 5,1 трлн рублей



Работают на рынке под
контролем Банка России
более 30 лет

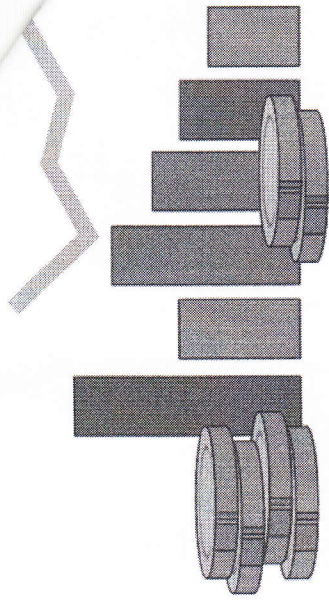
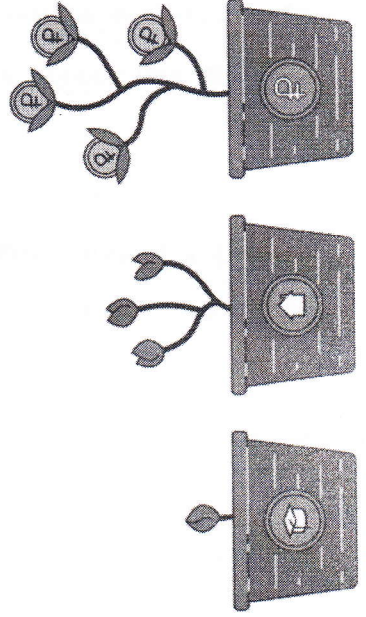

4 шага для вступления в Программу

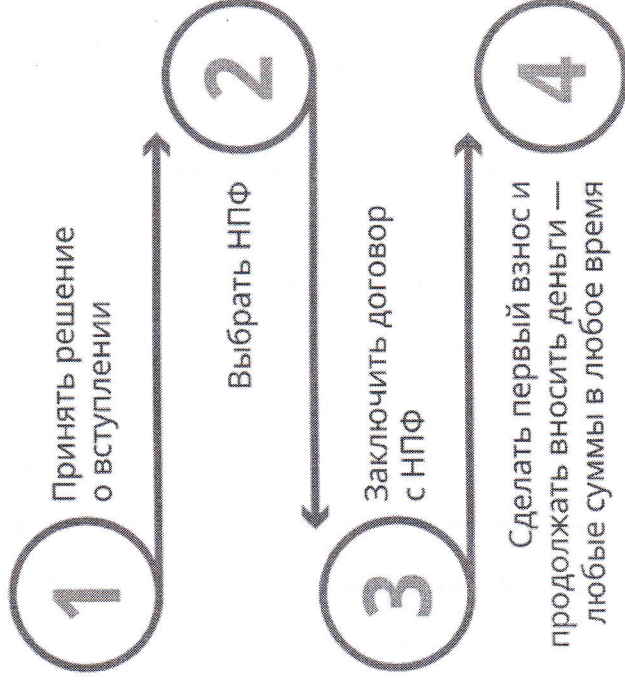

Вы можете перевести в Программу пенсионные накопления по Обязательному пенсионному страхованию (ОПС)

Программа долгосрочных сбережений (ПДС)

Программа долгосрочных сбережений (ПДС) начала свою работу с января 2024 года. ПДС — это сберегательный продукт, который позволит получать гражданам дополнительный доход в будущем или создать «подушку безопасности» на любые цели. Участие в программе добровольное.

Программой долгосрочных сбережений могут воспользоваться граждане любого возраста с момента наступления совершеннолетия. Кроме того, договор долгосрочных сбережений можно заключить в пользу своего ребенка или любого другого лица, независимо от его возраста.

Операторами программы, которые обеспечивают сохранность и доходность сбережений и осуществляют выплаты этих сбережений, являются негосударственные пенсионные фонды.

Формировать сбережения человек может самостоятельно за счет взносов из личных средств, а также за счет ранее созданных пенсионных накоплений. Направить свои средства с пенсионного счета на счет по договору долгосрочных сбережений возможно через подачу заявления в НПФ. Список НПФ, которые подключились к программе, можно найти на сайте Ассоциации негосударственных пенсионных фондов (<http://www.napf.ru/PDS>).

Программа не предусматривает каких-либо требований к размеру и периодичности взносов, уплачиваемых по Программе. Размер как первого, так и последующих взносов определяется гражданином самостоятельно.

Кроме того, производить взносы в рамках программы долгосрочных сбережений сможет и работодатель. Внесенные на счет средства будут застрахованы на 2,8 млн рублей.

Новый механизм предусматривает различные стимулирующие меры для участников программы, в том числе дополнительное софинансирование со стороны государства до 36 тысяч рублей в год. Кроме того, участники системы смогут оформить ежегодный налоговый вычет до 52 тысяч рублей при уплате взносов до 400 тысяч рублей в год.

Сформированные средства будут вкладываться в ОФЗ, инфраструктурные облигации, корпоративные облигации и прочие надежные ценные бумаги. При этом гражданин может заключить договоры с несколькими операторами.

Сбережения могут быть использованы как дополнительный доход после 15 лет участия в программе или при достижении возраста 55 лет для женщин и 60 лет для мужчин. Средства можно забрать в любой момент, но досрочно без потери дохода вывести деньги возможно в случае наступления особых жизненных ситуаций — для дорогостоящего лечения или на образование детей.

Средства граждан по программе наследуются в полном объеме за вычетом выплаченных средств (за исключением случая, если участнику программы назначена пожизненная периодическая выплата).

Подробнее с условиями программы можно ознакомиться на сайте Мои финансы: <https://xn--80apaohbc3aw9e.xn--p1ai/programma-dolgosrochnyh-sberezhenij-new/>

ССЫЛКА на информационные материалы

<https://cloud.mail.ru/public/CJGf/AVgEEv5yj>